

# VERSARACK + BEER CAVE VR

## GUIA DE ENSAMBLAJE



Intertek

Sanitation Listed  
Certified to NSF/ANSI 2 by Intertek

- Tamaño de partes pueden diferir dependiendo de la orden del cliente.
- Cantidad de partes pueden diferir dependiendo de la orden del cliente.

Requiere:



Dos personas



Llave de 1/2" & Ratchet con tubo profundo de 1/2"



Nivelador



Guantes de Trabajo

Lista de Partes

(Vertical)

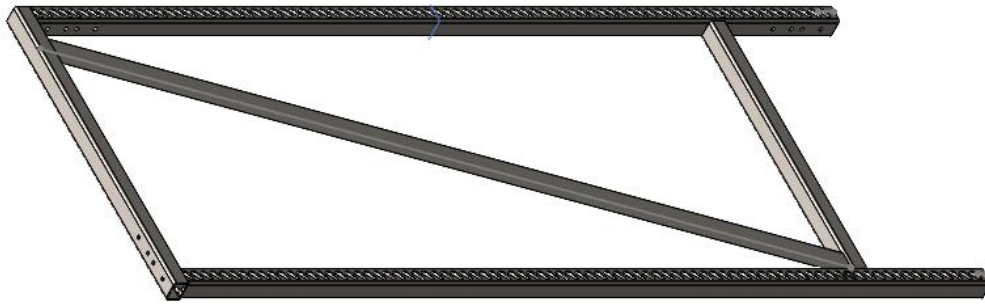

(Arcos – dos(2) arco de 3" por sección es requerido)

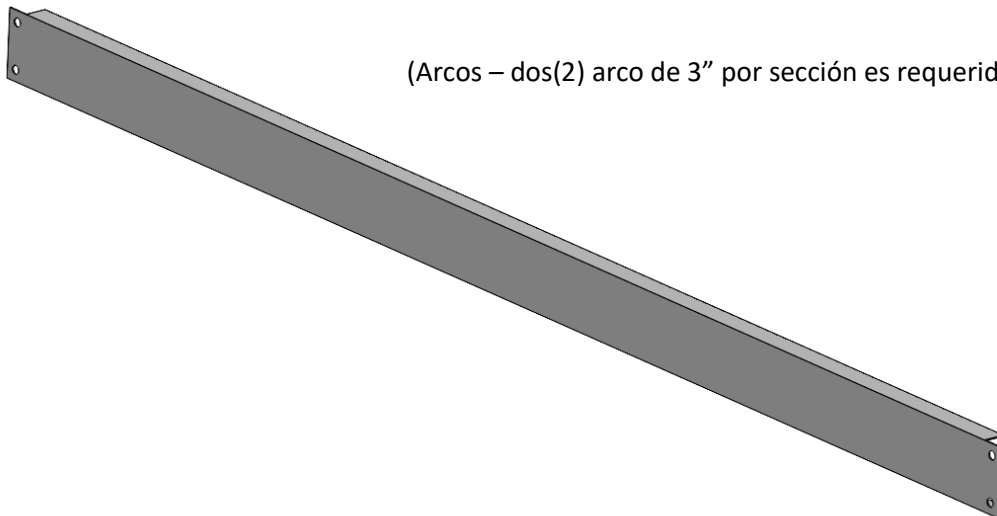

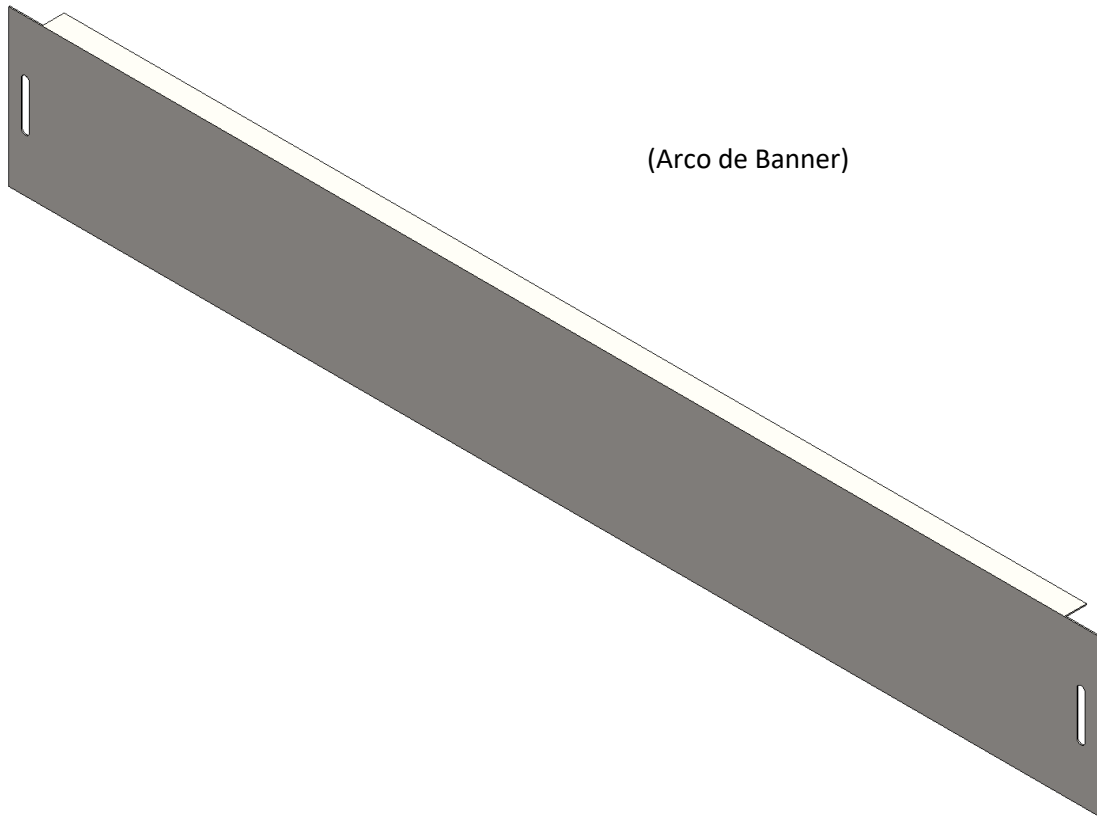

(Arco de Banner)

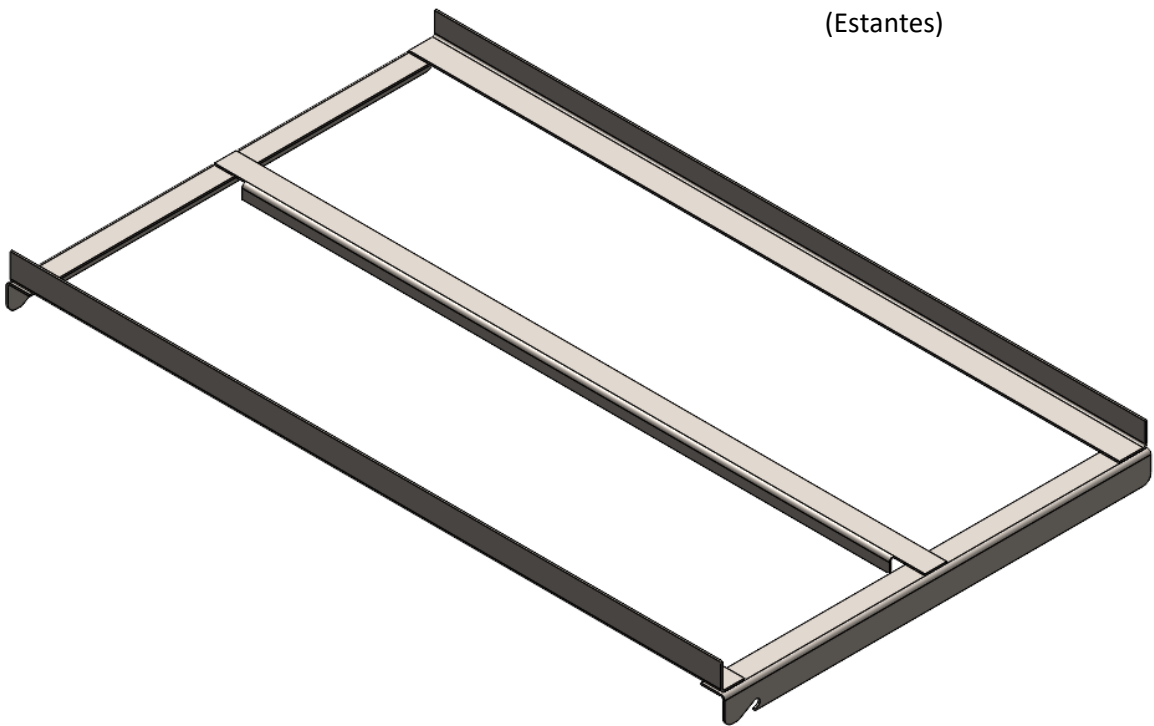

(Estantes)

(Cama de Rodillos)

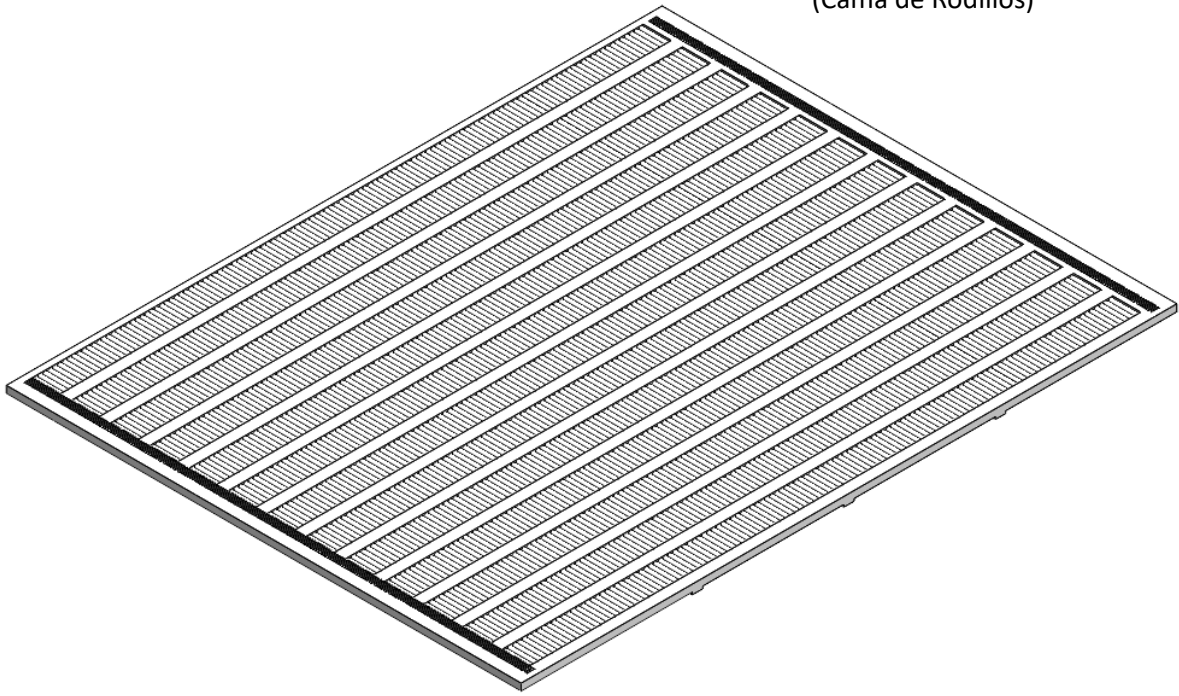

(Divisor Externo)

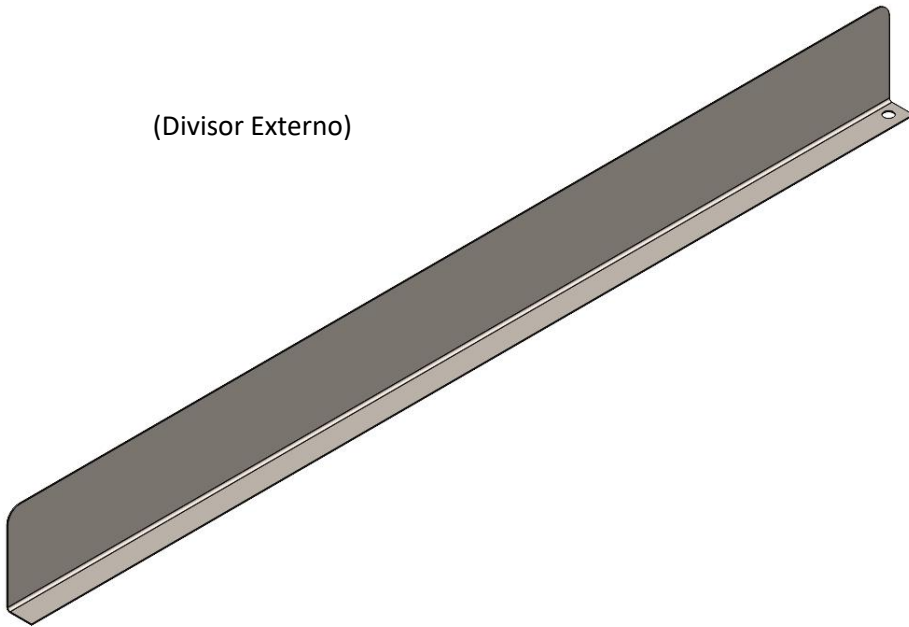

(Divisor Interno)

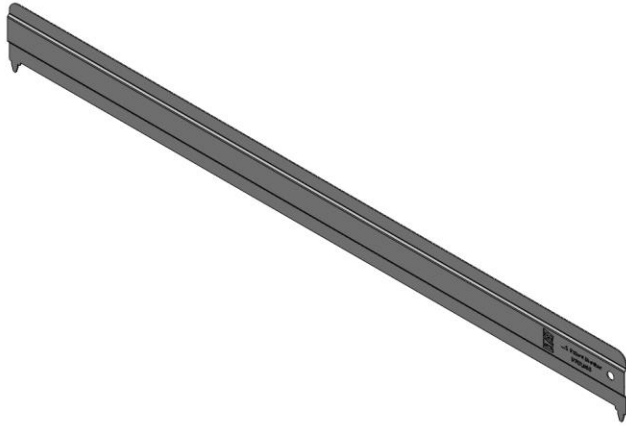

Parte redonda hacia



(Molde de precio Frontal)

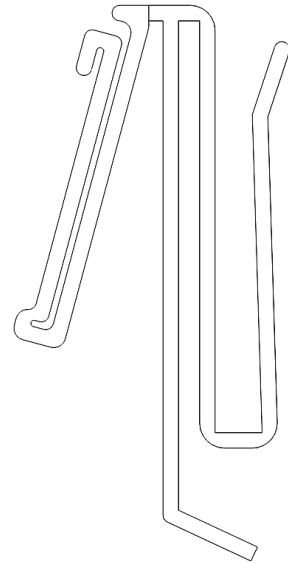
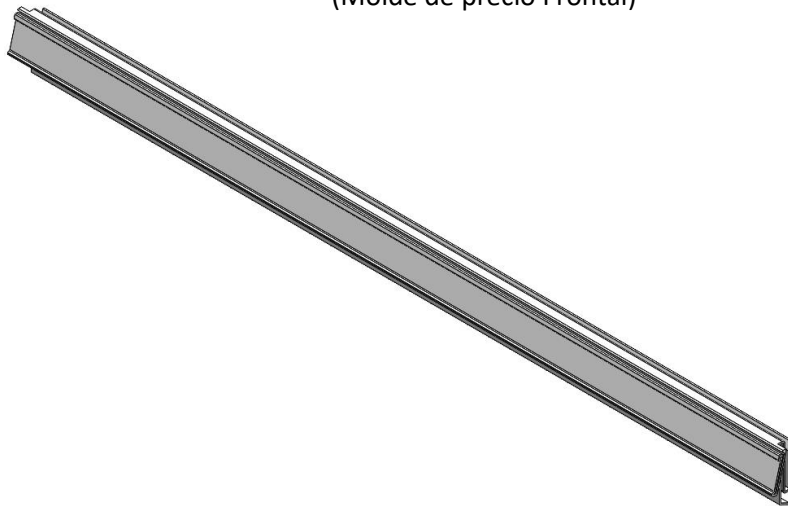

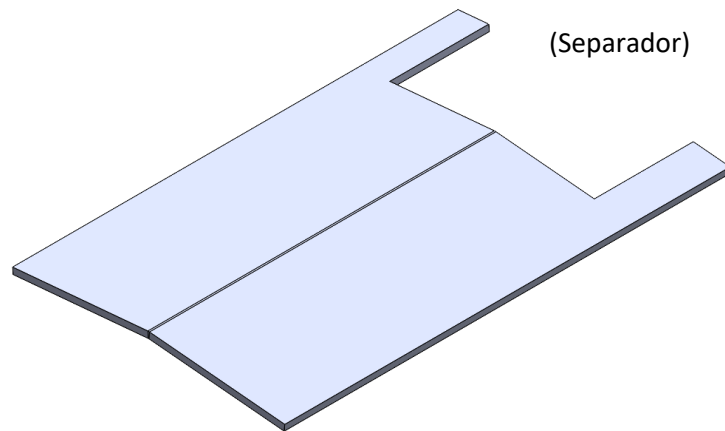

(Separador)



Gancho de estante

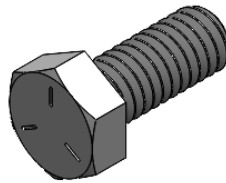

Tornillo de  
5/16"

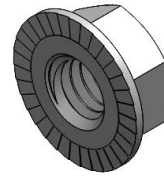

Tuerca de  
5/16"

**Paso 1: Apretar con los dedos**, dejar las tuercas apretadas con los dedos. **NO** apretar con llaves hasta el final. Locación sugerida de arcos son frente inferior y trasero inferior. **2 arcos de 3 pulgadas y 1 Arco de Banner en el frente por sección.**

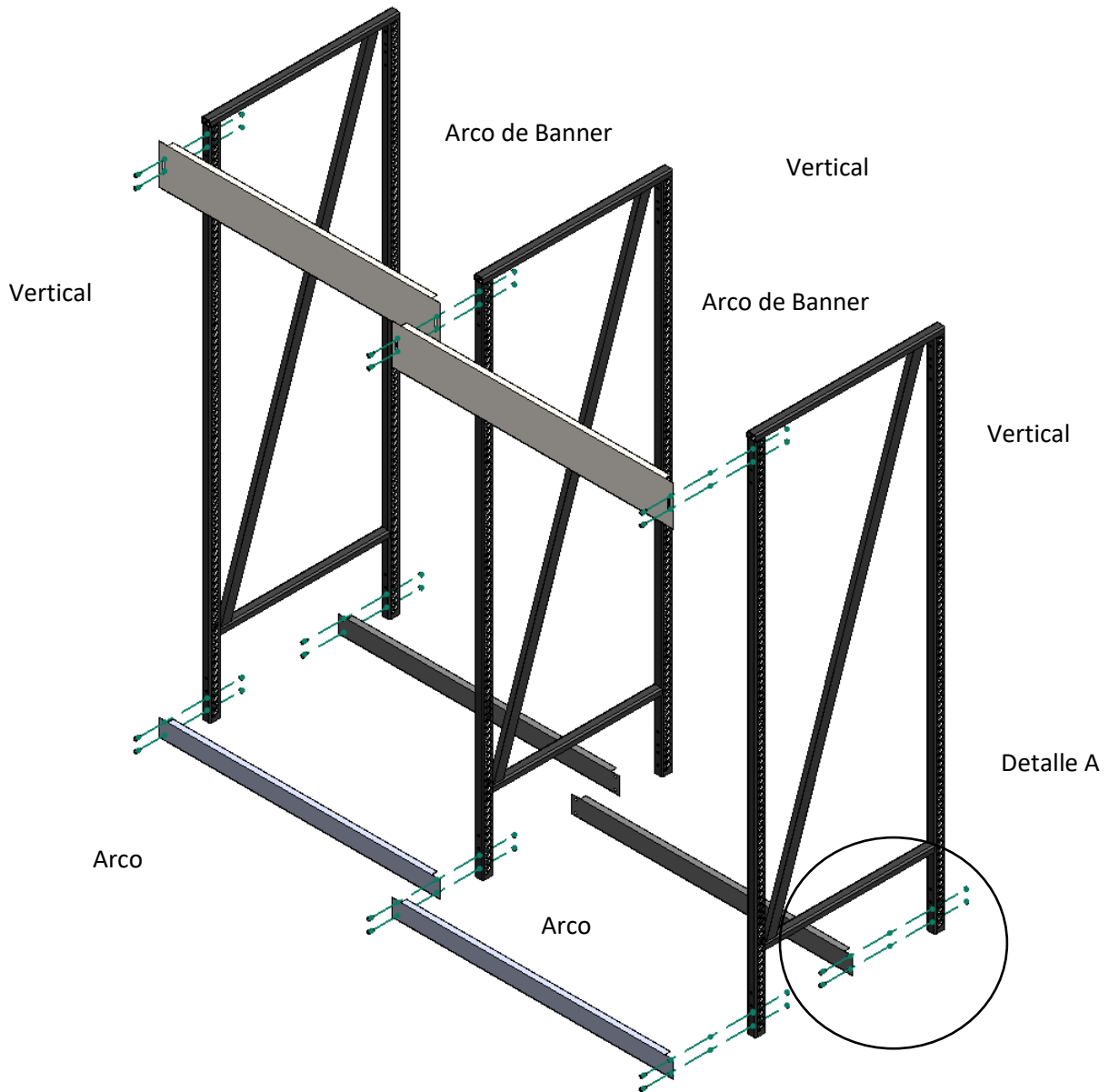

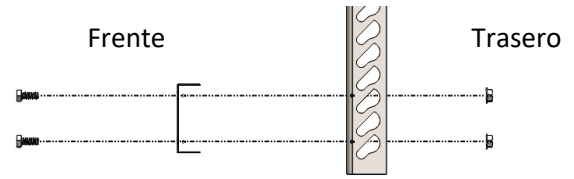
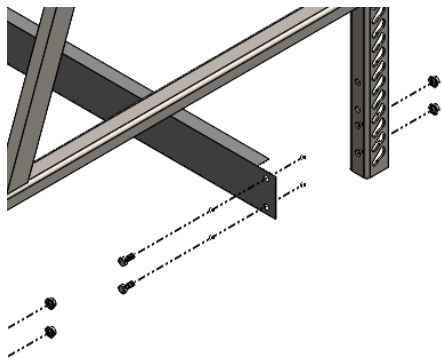

Detalle A

(En los siguientes pasos, el arco de banner será oculto para facilitar la visualización del ensamblaje)

**Paso 2:** Use separadores para indicar el espacio del vertical de la puerta.

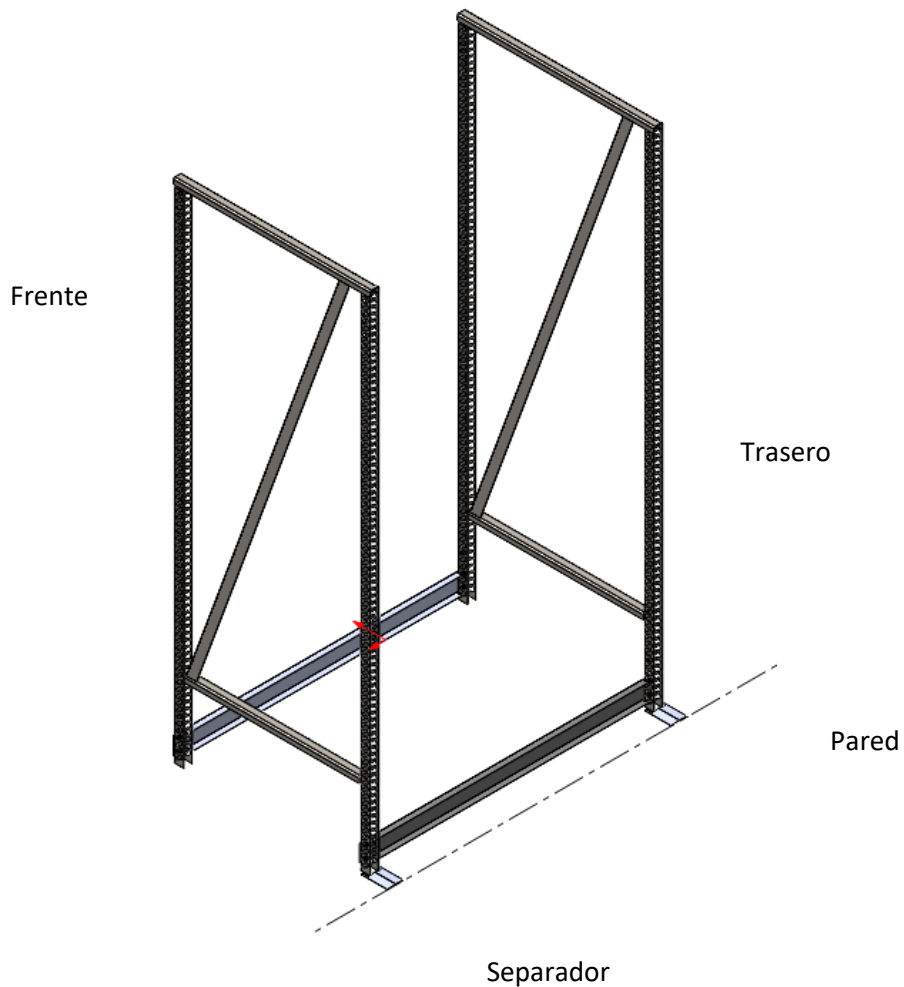



**Paso 3:** Coloque los ganchos de estantes en el marco del vertical para colocar los estantes.



Profundidad	Separación de huecos
27"	3
36"	4
48"	5

**Paso 4:** Instale **únicamente** los estantes Superior e Inferior. Use un nivelador para asegurarse que la estructura esté recta.

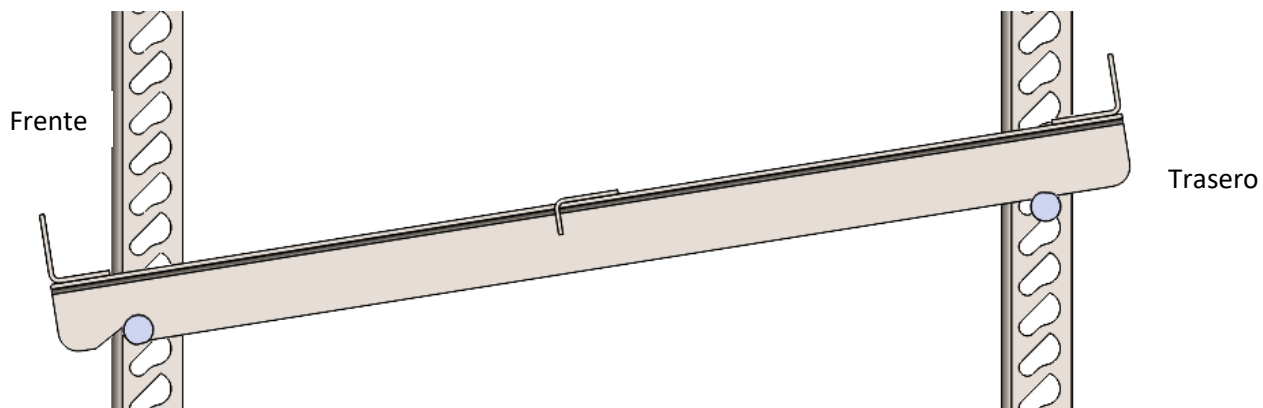
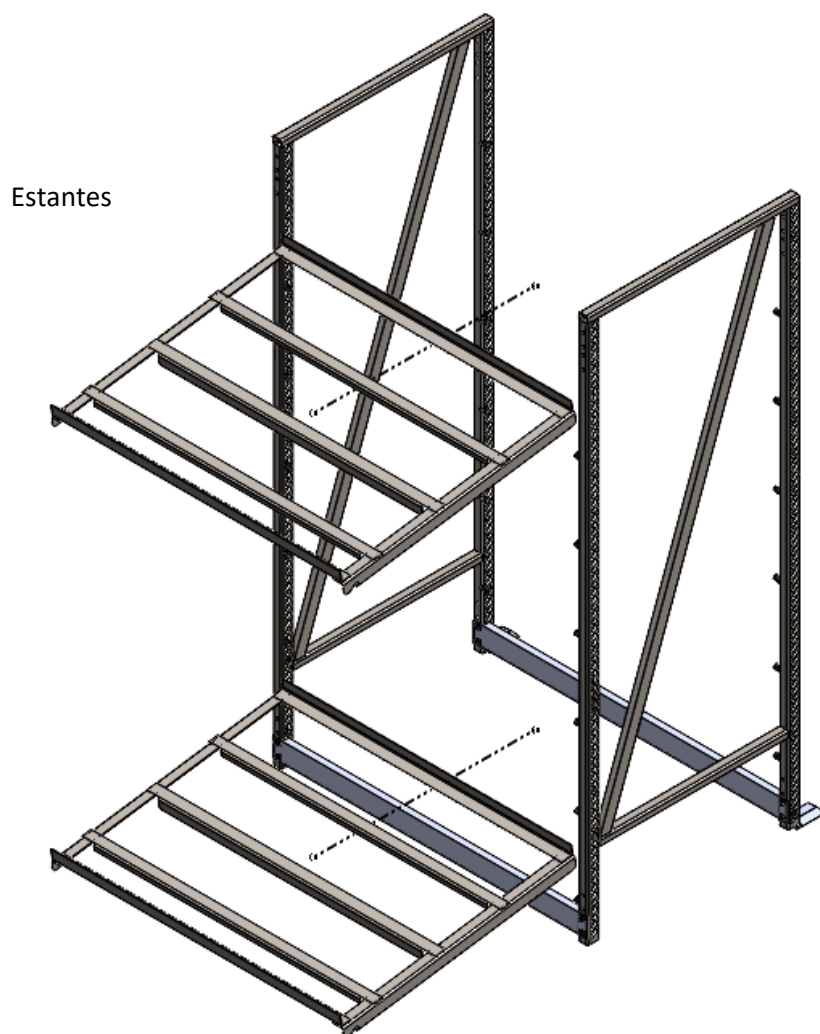

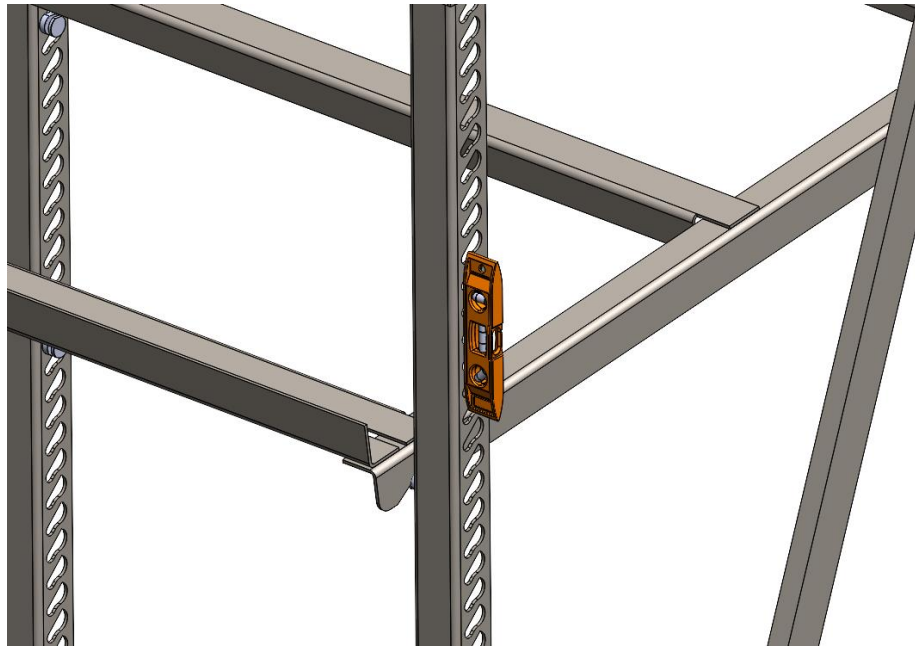

Paso 5: **Apriete** todos los tornillos usando las llaves.

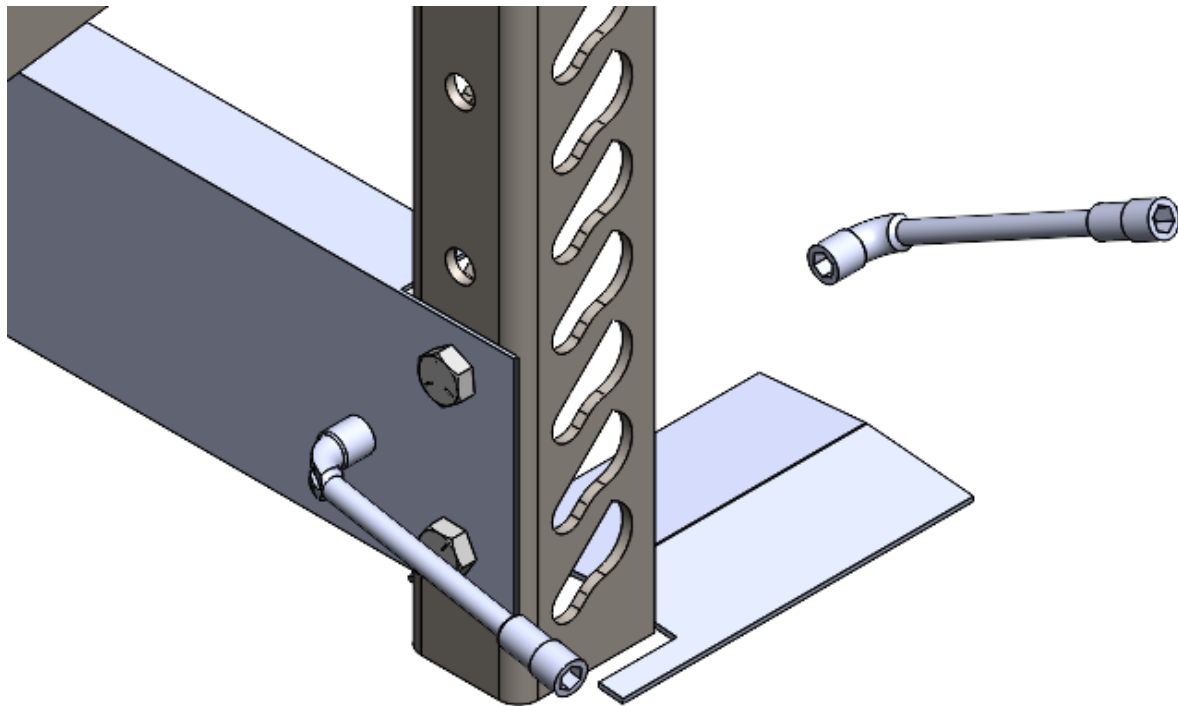

**Paso 6:** Coloque el resto de los estantes.

Estantes

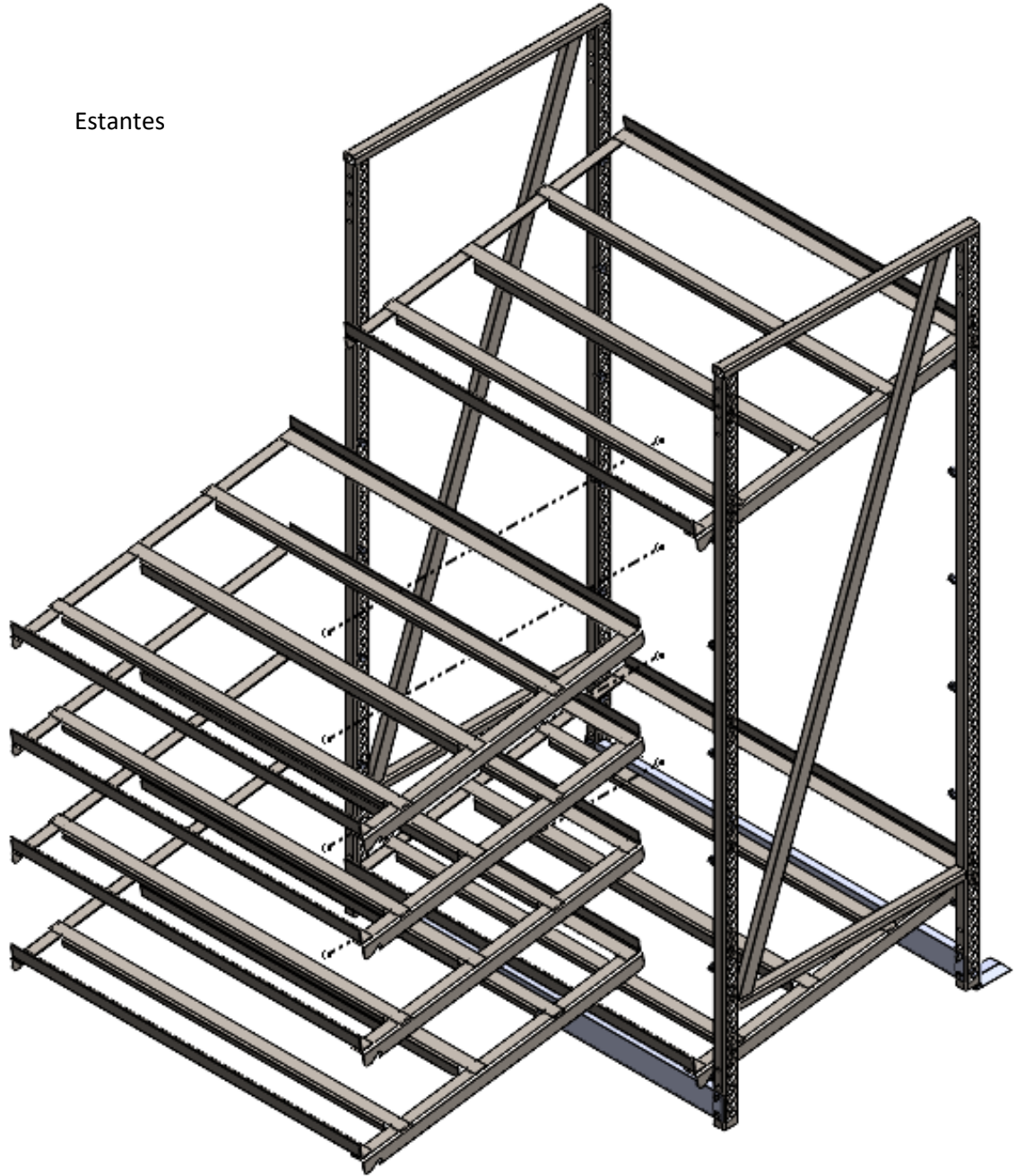

**Paso 7:** Instale los Moldes de precio frontal.

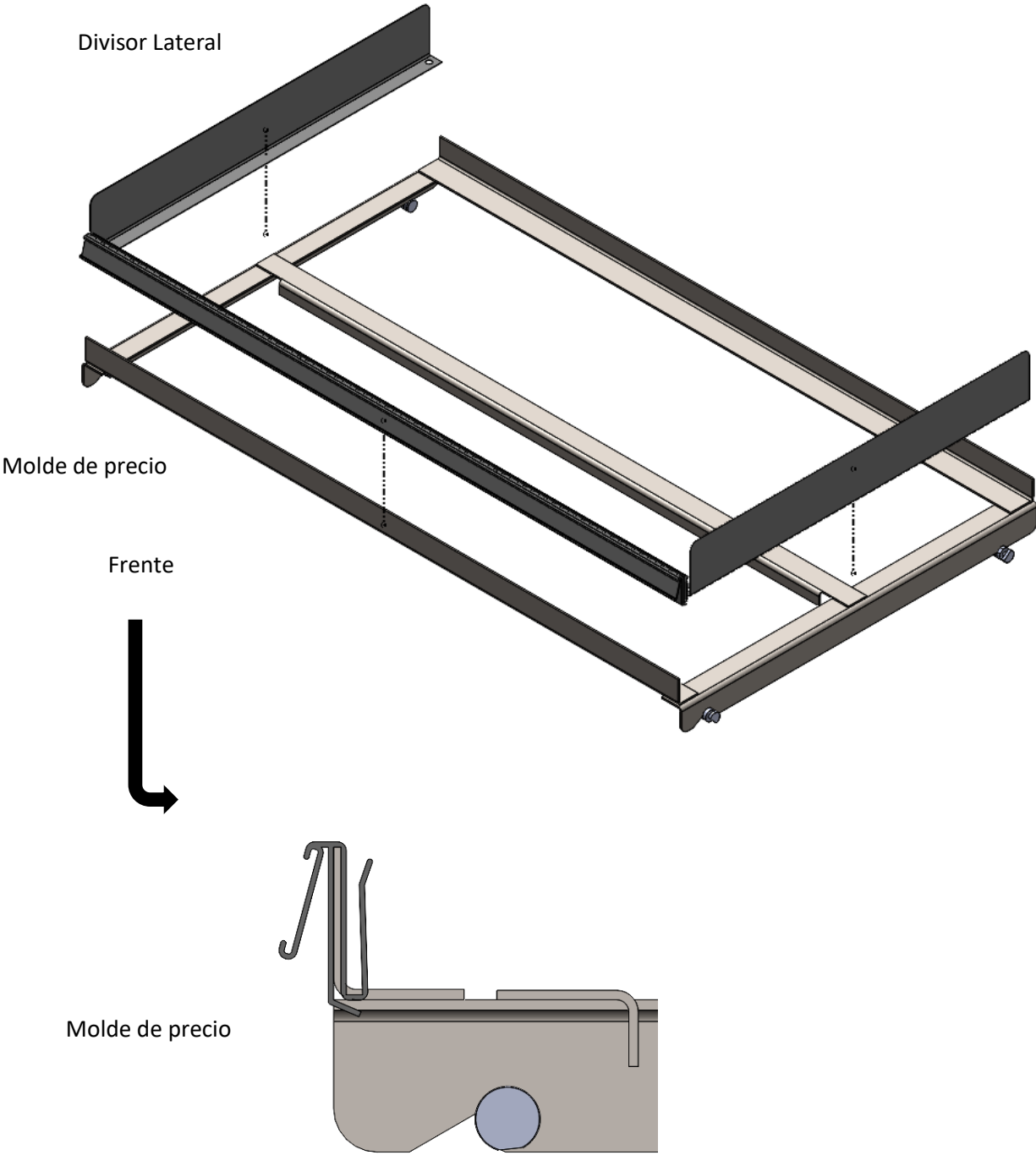

**Paso 8:** Coloque la Cama de Rodillos sobre el divisor lateral.

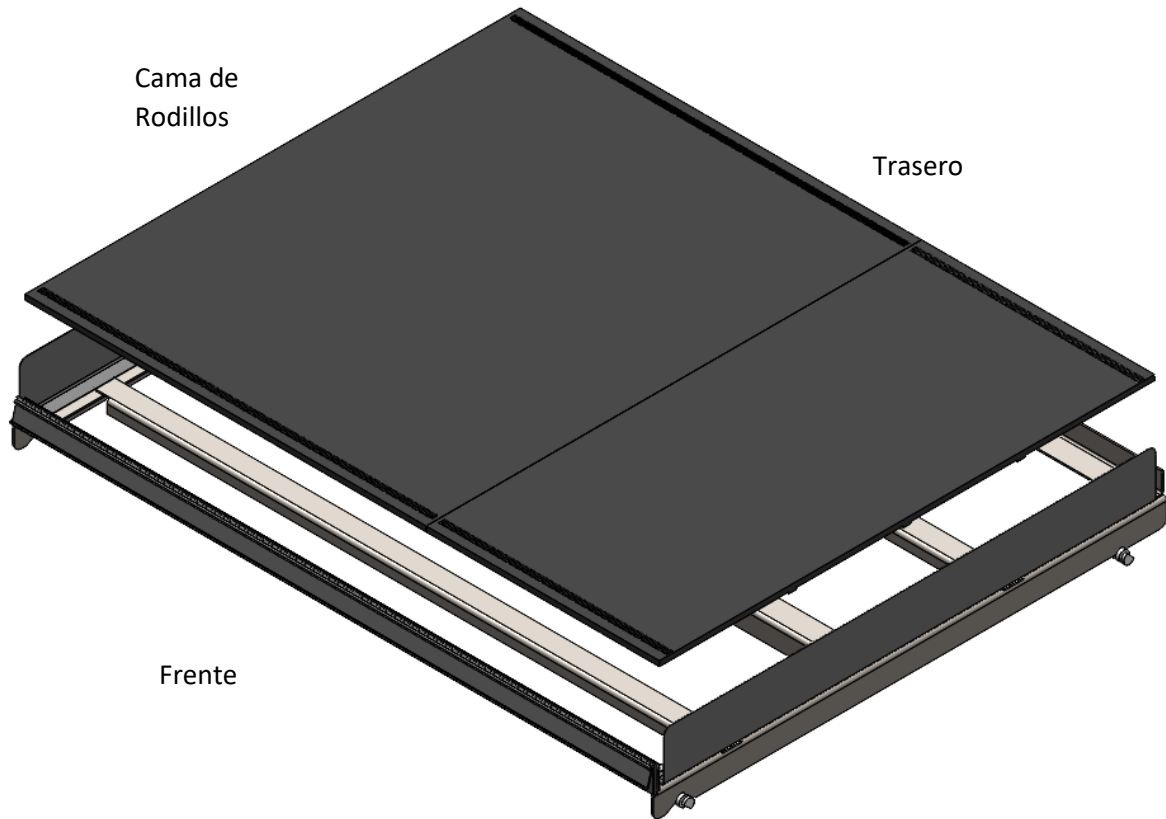

**Paso 9:** Instale cuantos divisores internos necesite en base al producto que será mostrado.

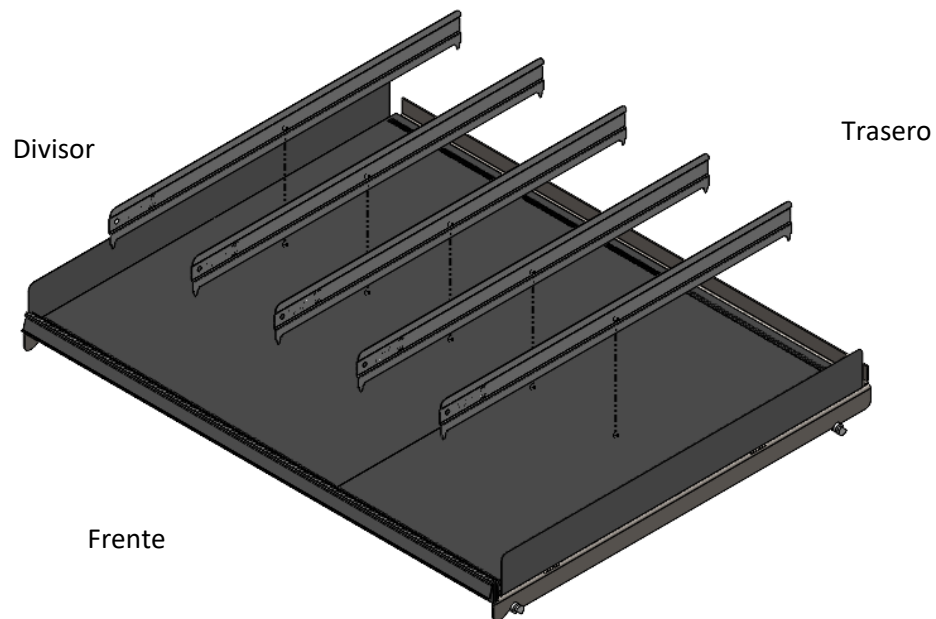

Los divisores deben estar asegurados en las guías, con la parte redonda hacia arriba y debe ir con el mismo lado en cada estante.

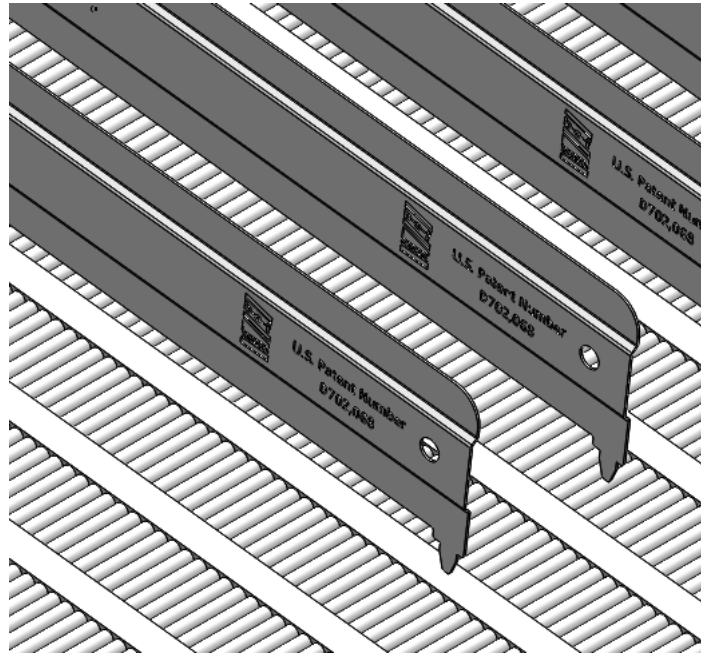

Colocando dos productos en cada línea es una manera útil de colocar los divisores.



**Ensamblaje Completo:**



**¿Preguntas?**

**Llame al Servicio al Cliente...800-323-2517**